

SCALE A GABBIA

ART. S99051-S99052-S9970-S9972-S9974-S9976-S9978

istruzioni di montaggio, uso e manutenzione

Realizzate interamente in alluminio anodizzato, composte da elementi componibili fra loro tramite anelli a doppio incastro e senza saldature. Adatte per l'accesso su edifici o esigenze di ispezioni periodiche in quote senza rischi. Scale con montanti sezioni mm.25 x 65, gradini antidrucciolevoli mm.30 x 30 con passo mm.300, gabbie di sicurezza con profilo a doppia nervatura e prof. mm.600, modulo di sbarco con lunghezza mm.714 e staffe a parete per distanza max di mm.160 utile.

Accessoriabili con cancelletto antintrusione e staffe a muro di prof. maggiore.



sbarco

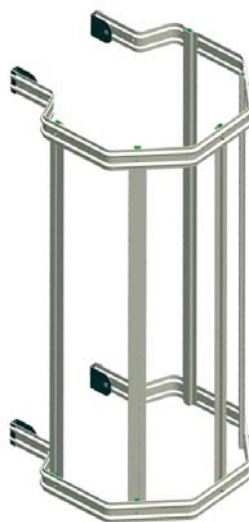

gabbia



scala

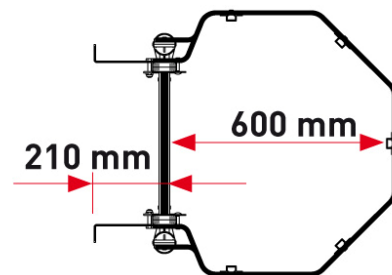

cancelletto

PRECAUZIONI E NORME DI SICUREZZA

- **Prima dell'utilizzo delle scale** accertarsi che non vi siano elementi danneggiati o deformati, flessioni di montanti e gradini, che dadi, viti e rivetti non siano allentati, i piedini antisdrucchiolo siano integri.
- Assicurarsi che il manuale d'uso sia disponibile per il personale addetto al montaggio.
- Prima di installare/usare la scala assicurarsi che ci sia abbastanza spazio libero nella zona di lavoro al di sotto dell'utilizzatore in modo che non ci siano ostacoli in caso di cadute.
- Durante l'installazione e l'uso devono essere rispettate le norme sulla sicurezza del lavoro e sulla prevenzione antinfortunistica.
- La scala deve essere utilizzata solo per l'uso previsto
- Assicurarsi di avere a disposizione tutto il materiale necessario per il montaggio.
- Il montaggio deve essere eseguito da minimo 2 operatori che devono agire in sicurezza, muniti dei necessari DPI e con l'ausilio di ponteggi a norma o piattaforme aeree.
- Assicurarsi che il carico possa essere assorbito dal muro

PER UN CORRETTO USO DELLE SCALE E' OBBLIGATORIO:

Non superare la **portata massima della scala di Kg.150.**

Prestare la massima attenzione a linee elettriche dell'alta tensione (**mantenersi a distanza minima di 5 mt.**). Per lavori su impianti elettrici usare scale isolanti.

Non usare in condizioni precarie, danneggiate e per qualsiasi uso non idoneo.

Non apportare modifiche e/o effettuare riparazioni se non autorizzate da personale competente.

Non aggiungere elementi di prolunga non previsti.

Il costruttore declina ogni responsabilità in caso di: montaggio ed uso improprio, utilizzo delle scale in carenza di sicurezza, ignoranza o non osservanza del presente manuale, modifiche non autorizzate, uso di componenti non originali, personale non formato/istruito per il tipo di lavoro.

ISTRUZIONI DI MONTAGGIO

- La distanza tra la zona di partenza ed il primo gradino non deve essere superiore a 300 mm
- Ultimo gradino posizionato allo stesso livello della zona di sbarco, ad una distanza inferiore a 75mm (il montaggio inizia dall'alto, se c'e' eccedenza si taglia l'ultima scala alla base)

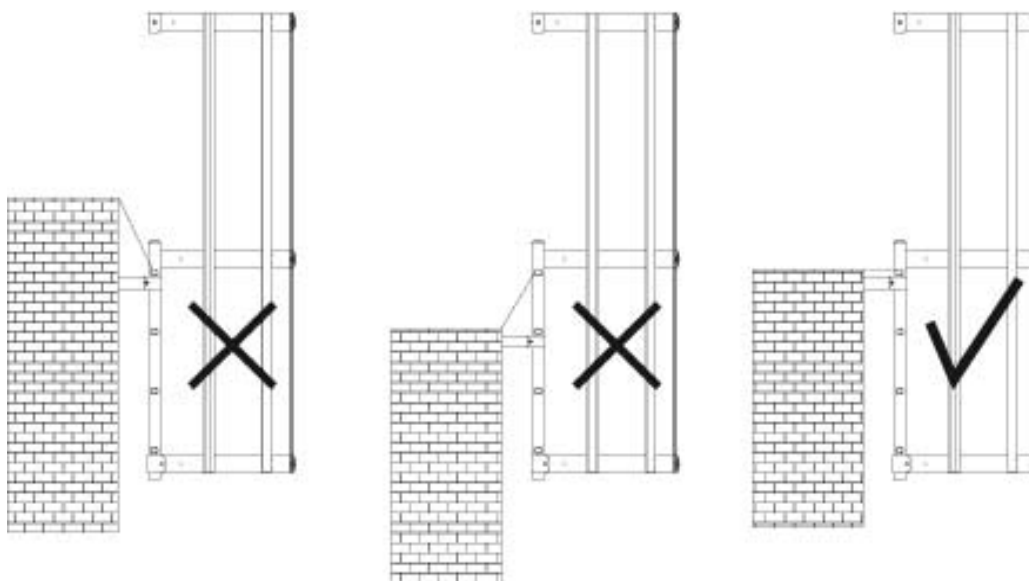

- La distanza massima tra due anelli consecutivi non deve essere superiore a 1500 mm
- Gli anelli devono essere montati perpendicolarmente ai verticali della gabbia
- I verticali devono essere posizionati nella parte interna della gabbia a distanze regolari

1 MONTAGGIO GABBIA

- Preparare le singole gabbie a terra.
- Inserire la vite Testa Quadra 8 x20 nell'inserto "A" in nylon di giunzione tra anello e verticale.
- Inserire l'inserto in nylon nel profilo in alluminio verticale.
- Inserire il filetto della vite nel foro dell'anello (vedi immagine) e stringere il dado
- Fissare in questo modo tutti gli elementi orizzontali con i relativi verticali.

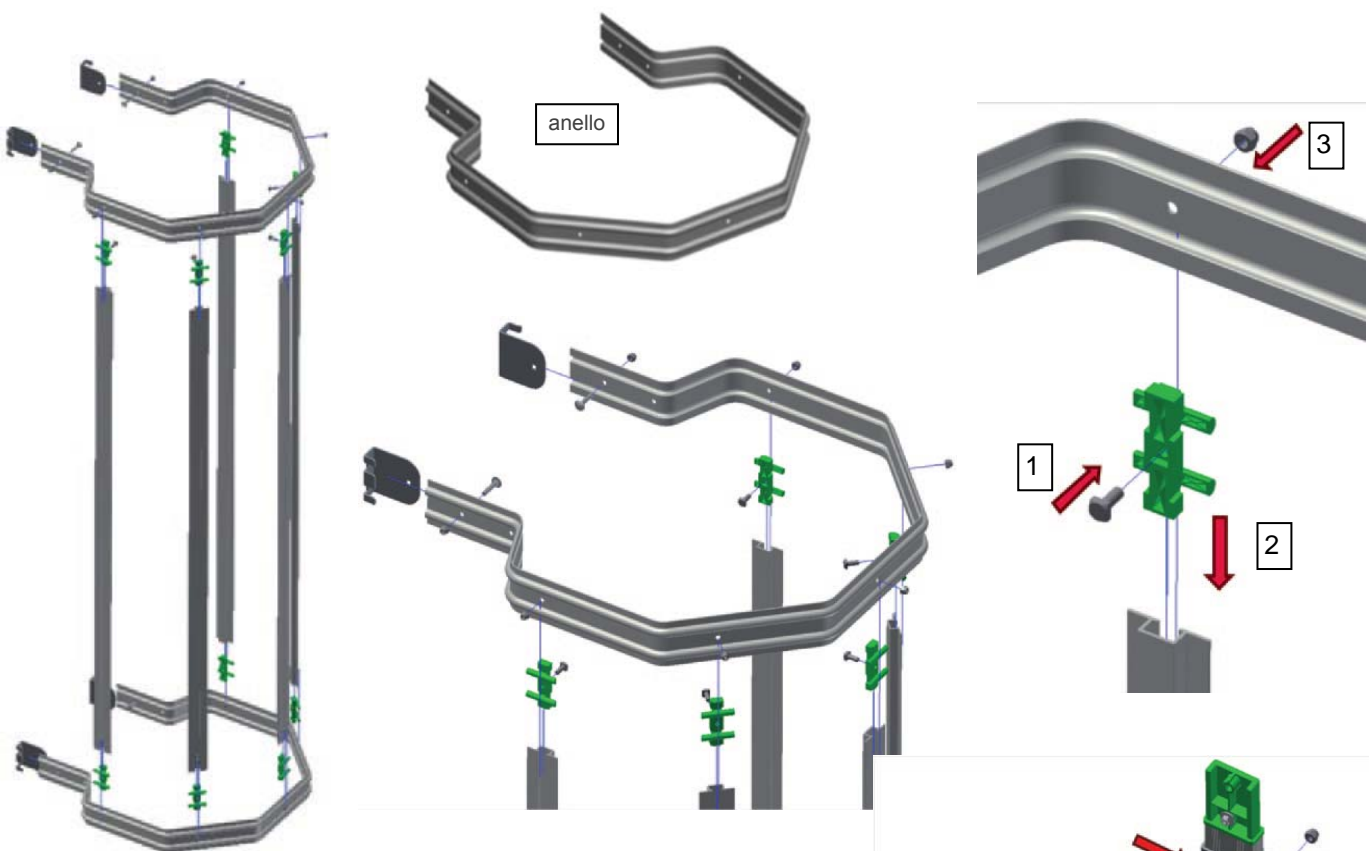
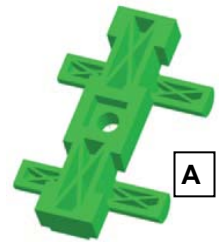

2 MONTAGGIO GABBIA SU SCALA

Una volta terminata la preparazione delle gabbie agganciare le stesse alle scale utilizzando le 2 staffe di fissaggio "B" e le viti cavicchia 8 X40 inox con dado M8 autobloccante.



Posizionare le gabbie sulle scale con l'innesto plastificato.

L'anello superiore va sempre posizionato in appoggio all'ultimo gradino della scala

GRAFICO NUMERO ANELLI PER GABBIA

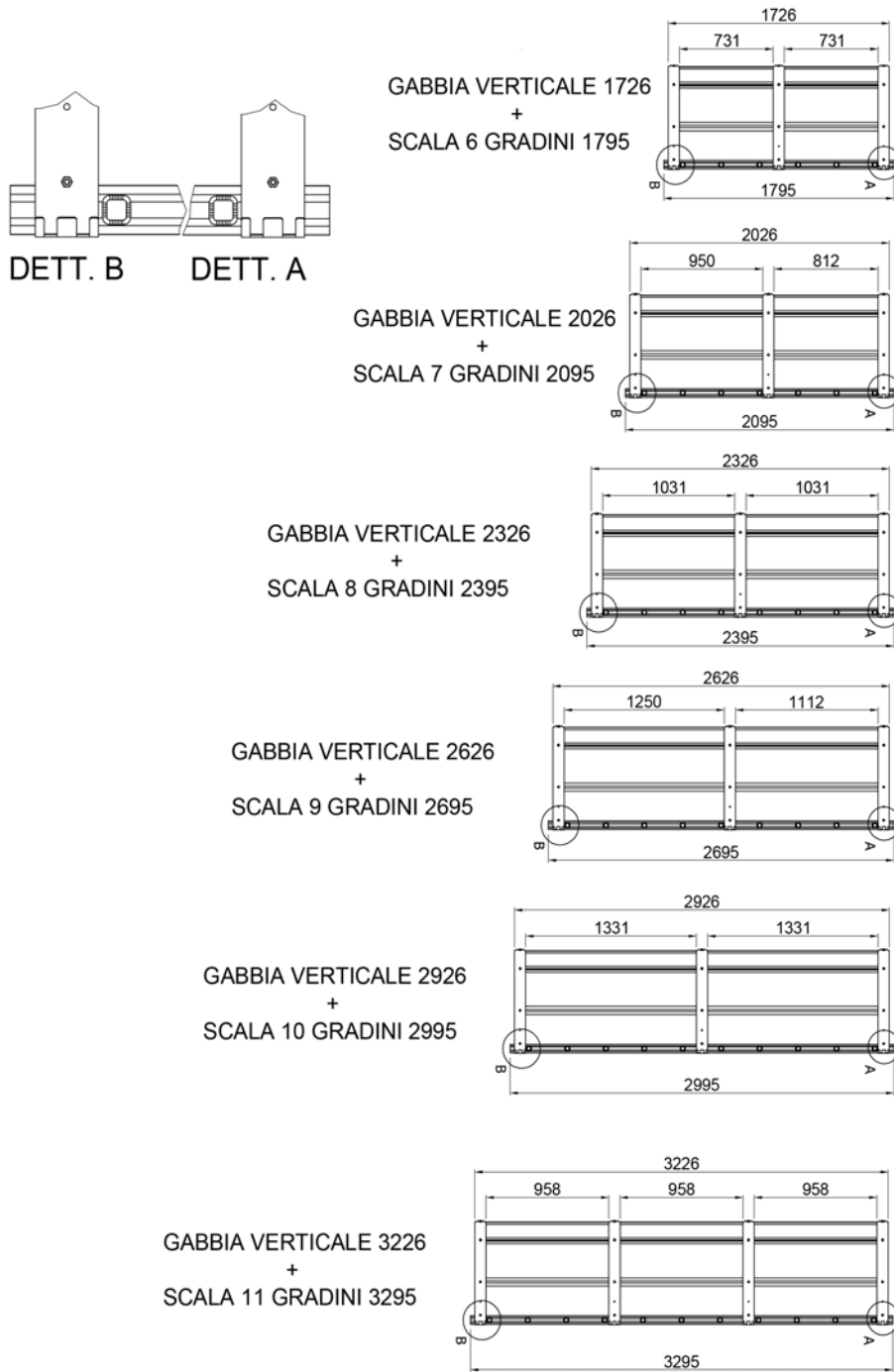

S9982



S9984



3 MONTAGGIO SCALA A MURO

- Le scale sono preforate per ricevere gli innesti di giunzione.
- Pre-forare la parete per il fissaggio delle staffe di sostegno della scala.
- Fare attenzione a rispettare le distanze tra le staffe indicate sul disegno e rispettanti le prescrizioni della norma (max mt. 2 di distanza tra le staffe).
- Una volta forata la parete fissare le staffe sulla scala "C" sempre nel rispetto delle distanze indicate a disegno, che vi assicurano che la staffa non risulti in coincidenza con un gradino della scala stessa.

CONTROLLO FISSAGGI:

Quando si controllano i fissaggi e i punti di attacco delle scale bisogna considerare un carico di kg.612 per scala

- Questo carico deve essere distribuito sul muro considerando 4 punti di attacco per scala.
- Si avrà l'equivalente di kg.153 per punto di attacco.
- I punti di attacco non devono superare una distanza verticale max di mm.2000
- I punti di attacco devono sempre essere appaiati a dx e sx della scala e posti sullo stesso livello.
- La superficie di base della struttura deve avere dimensioni sufficienti e adatte per i carichi sopra menzionati

N.B. Con la staffa art.S9982 è obbligatorio l'utilizzo dei rivetti in dotazione per il rafforzamento strutturale

C

Fig. 11

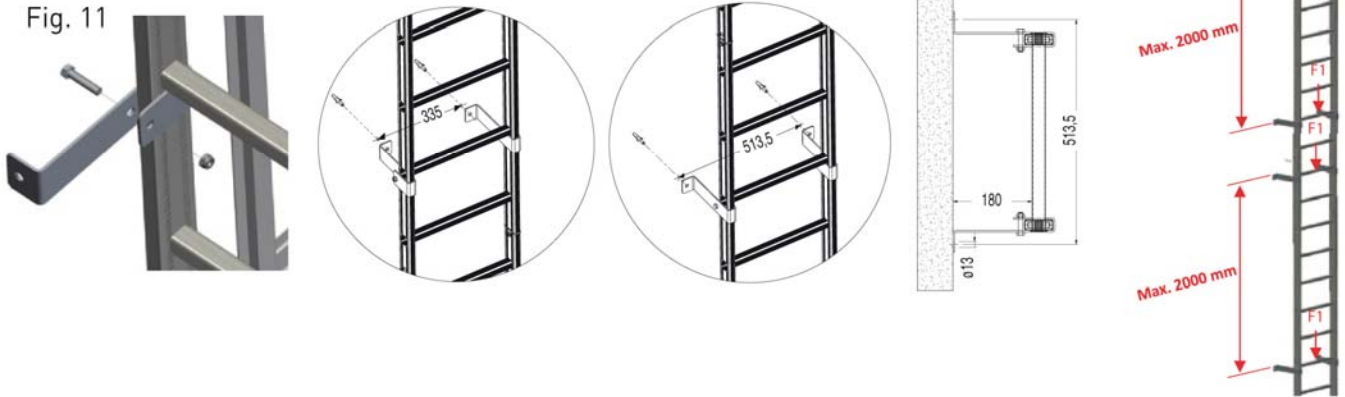

4

MONTAGGIO SBARCO

Il modulo sbarco è già comprensivo di scala a 4 gradini di mm.1195h. Sormontare lo sbarco alla scala impostata. Una volta montati i vari moduli a terra è possibile innestare dall'alto i moduli completi di gabbia e zanche di fissaggio e fissarli a muro



FISSAGGI PER LE SUPERFICI DI BASE ADATTE SONO:

In acciaio con raccordi filettati M12, collegamento tramite bullone passante "D" o fissaggi ad espansione per cemento "E" (qualità minima cemento C20/25).

Altri tipi di fissaggi non previsti devono essere discussi e appurati da ingegneri strutturali.

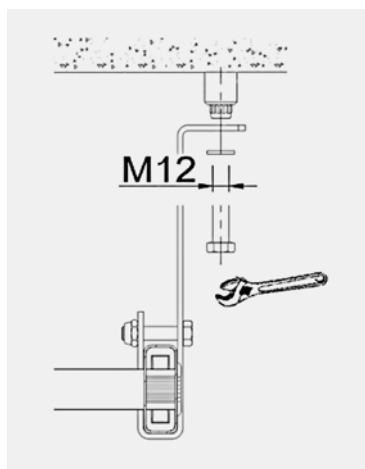
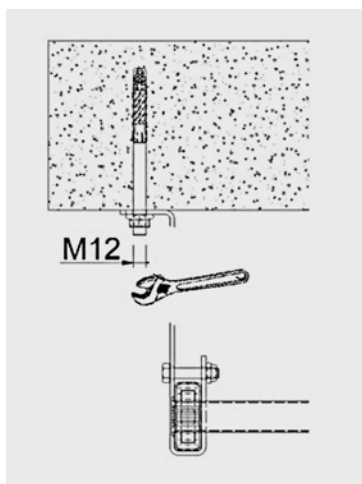
D**E**

| ARTICOLO | ALTEZZA SBARCO (mm) | SCALA (mm) | | | GABBIA (mm) | | | STAFFE FISSE | INNESTI |
|----------|---------------------|-------------------|-------------------|-------------------|-------------|------|------|--------------|---------|
| | | 1800 6 gradini | 2100 7 gradini | 2400 8 gradini | 1726 | 2026 | 2326 | | |
| S99052 | 3000-3300 | - | 1 | - | - | - | - | 6 | 2 |
| S9970 | 5100-5400 | - | 2 | - | - | 1 | - | 8 | 4 |
| S9972 | 6600-6900 | 2 | 1 | - | 2 | - | - | 8 | 6 |
| S9974 | 6900-7200 | 1 | 2 | - | 1 | 1 | - | 8 | 6 |
| S9976 | 7200-7500 | - | 3 | - | - | 2 | - | 10 | 6 |
| S9978 | 7500-7800 | - | 2 | 1 | - | 1 | 1 | 10 | 6 |
| S99051 | 7800-8100 | - | 1 | 2 | - | - | 2 | 10 | 6 |

MANUTENZIONE

Controllare periodicamente la tenuta della viteria e lo stato dei materiali e in caso di usura dei componenti è necessario sostituirli.

I depositi di sporco provocati dall'uso possono essere rimossi con acqua o pasta per la pulizia (non utilizzare solventi che possono opacizzare le superfici).

La scala accompagnata dal presente foglio istruzioni, è costruita in conformità alle disposizioni della normativa D. Lgs. n.81/08 e alle vigenti normative riguardanti ambiente e lavoro.