

CARRELLO PORTACONTENITORI E PORTACASSETTE

istruzioni di montaggio



TECNOTELAI SRL

CARRELLO PORTACONTENITORI E PORTACASSETTE

istruzioni di montaggio

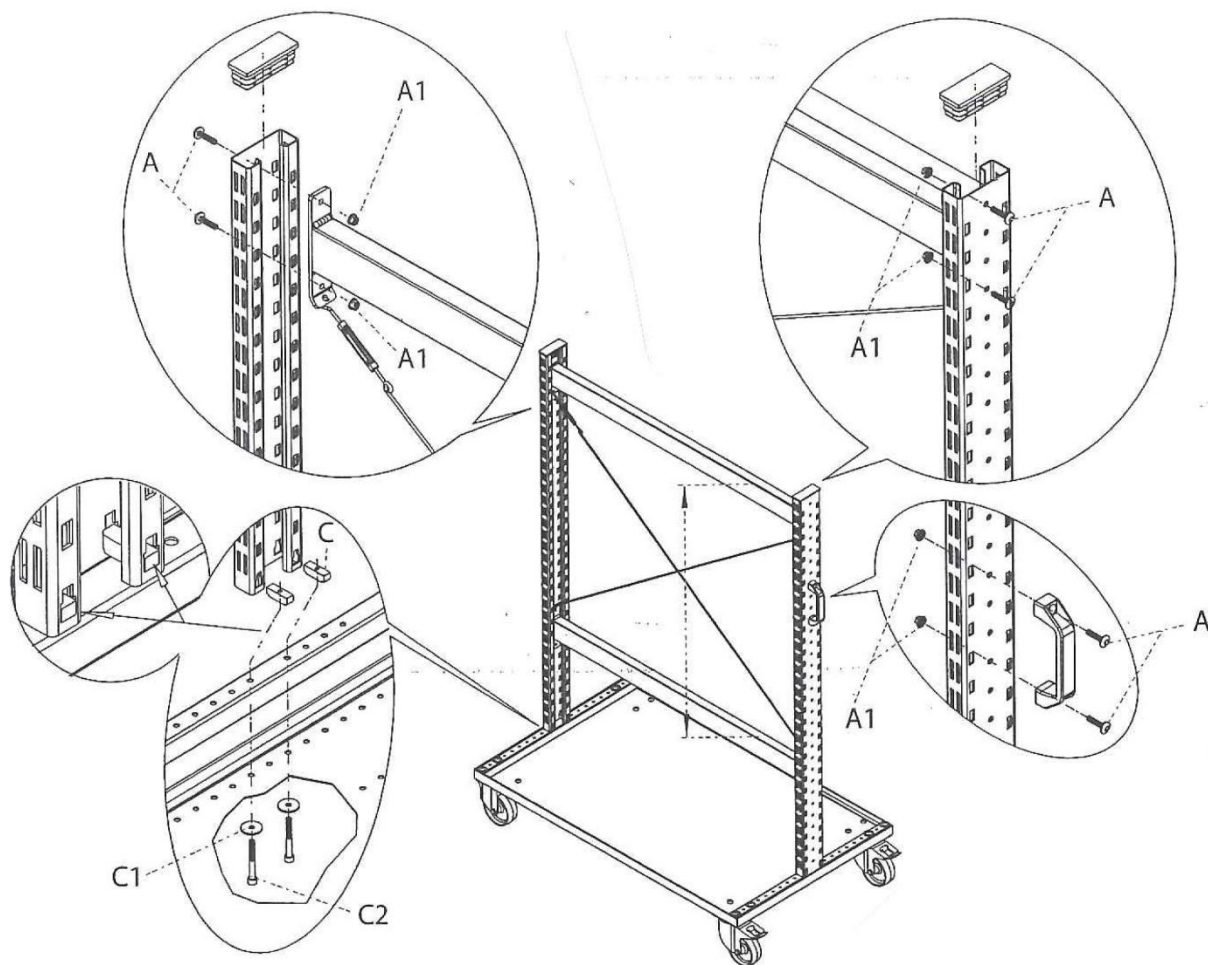

AVVERTENZE

- Non utilizzare su suoli in pendenza, pavimenti cedevoli o con dislivelli.
- Non appoggiarsi o salire sul piano del carrello in modo da evitare il piegamento della base.
- Verificare sempre il corretto incastro dei piani ai montanti.
- Non superare la portata del carrello di Kg. 150
- Per la pulizia del carrello utilizzare un panno leggermente bagnato e un detergente non aggressivo.

Il mancato rispetto delle istruzioni e avvertenze solleva il fornitore da responsabilità e danni arrecati a persone o cose

TECNOTELAI SRL

CARRELLO PORTACONTENITORI E PORTACASSETTE

istruzioni di montaggio

SEQUENZA DI MONTAGGIO CARRELLO PORTACONTENITORI

1

MONTAGGIO MONTANTI

La base è già corredata di 2 ruote fisse, 1 girevole e 1 girevole frenante di mm.125. La posizione dei montanti sulla base varia in base alla tipologia del carrello:

se **monofronte** si fissano all'estremità posteriore (0 fori posteriori e 12 fori anteriori) **disegno 1**.

se **bifronte** si fissano al centro (6 fori anteriore e posteriori) **disegno 2**.

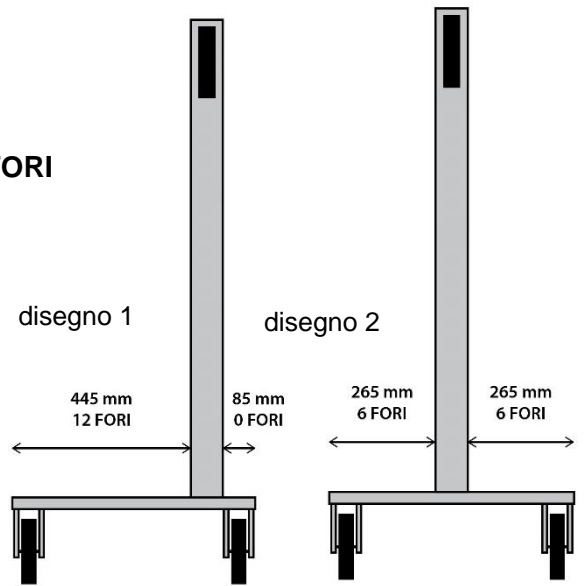

Inserire i 2 dadi rettangolari M6 "C" nei fori alla base del montante, bloccarlo dal lato inferiore della base carrellata con 2 viti M6x50 a brugola "C2" e rondella 6,5x18 "C1". Ripetere uguale per l'altro lato.



C) M6



C1) M6,5x18



C2) M6x50

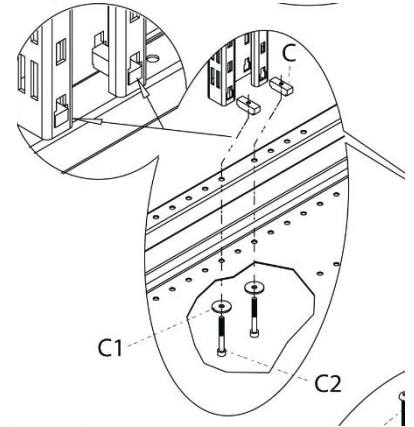

MONTAGGIO TRAVERSINI

Fissare il traversino superiore ai montanti, con 2 viti M6x25 "A" e 2 dadi flangiati M6 "A1" ogni lato e partendo dal 2° foro superiore del montante. Assicurarsi che l'aletta ripiegata sia rivolta verso il basso.

Fissare il traversino inferiore a 10 fori dalla base, con l'aletta ripiegata rivolta verso l'alto.

2



A) M6x25



A1) M6

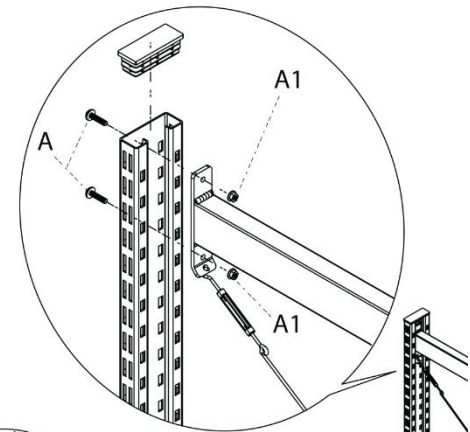

MONTAGGIO CROCIERA

Il montaggio avviene agganciando le asticelle zincate nei fori centrali dei traversini e agendo sul tenditore per stabilizzare la struttura.

3

MONTAGGIO MANIGLIA

Fissare con 2 viti M6x25 "A" e 2 dadi flangiati M6 "A1" a 7/8 asole dalla sommità, comunque nella posizione più comoda per l'operatore.

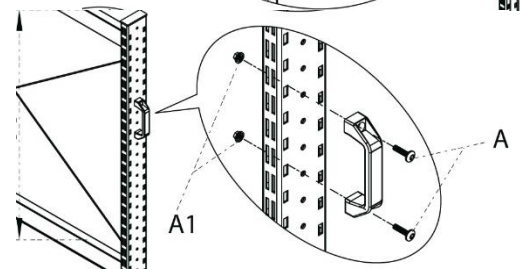

4

TECNOTELAI SRL

CARRELLO PORTACONTENITORI E PORTACASSETTE

istruzioni di montaggio

5 MONTAGGIO TAPPI

Inserire a pressione i 2 tappi sui montanti.

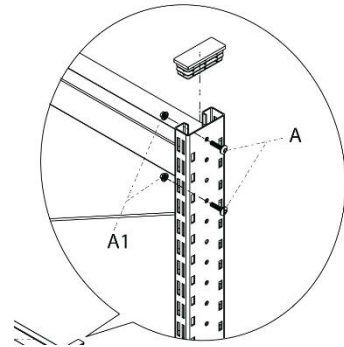

6 MONTAGGIO MENSOLE

Le mensole sono provviste di alettine da incastrare nelle feritoie frontali dei montanti con passo asole:

n.3 fori per contenitori P750

n.4 fori per contenitori P751

n.6 fori per contenitori P752

I contenitori P753 sono previsti solo sulla base carrellata.

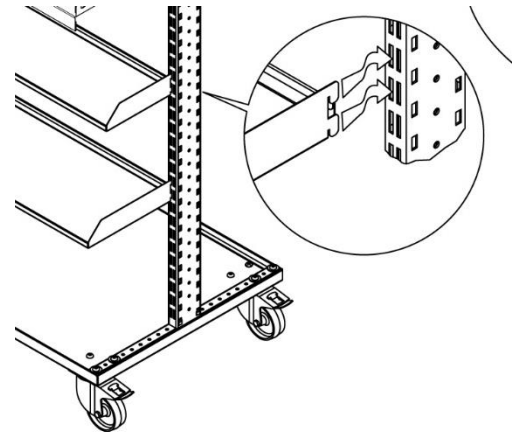

SEQUENZA DI MONTAGGIO CARRELLO PORTACASSETTE

7 Ripetere da punto "1" al punto "6" (escludendo il punto "3" della crociera).

8 MONTAGGIO MENSOLE
Prima di incastrare le alette predisporre le mensole avvitando i 2 fianchetti laterali alla mensola, ognuno con 2 viti M6x12 "D" e 2 dadi flangiati M6 "A1"



 D) M6x12

 A1) M6

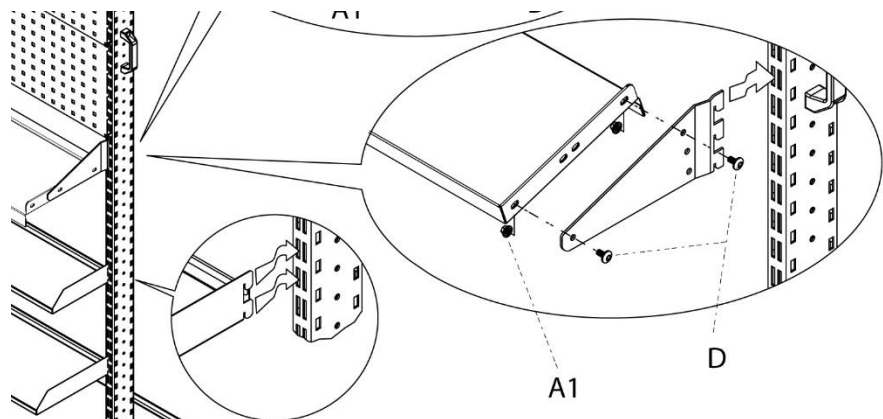

TECNOTELAI SRL