



TECNOTELAI raccomanda la massima professionalità alla clientela ed un utilizzo conforme alle norme e alle caratteristiche esposte nel presente documento; i montaggi devono essere quindi eseguiti da personale esperto e qualificato.

- Verificare periodicamente i corretti serraggi di tutti i bulloni e viti.
- Utilizzare il banco solo su superficie solida e stabile
- Non utilizzare il banco da lavoro nel caso in cui la struttura o il piano di lavoro siano danneggiati.
- Non appoggiare materiali su un solo lato del piano di lavoro. Una disposizione sbilanciata potrebbe causare il ribaltamento del banco da lavoro.
- Non salire sul banco da lavoro e non utilizzarlo come scala.
- Le portate calcolate e la finitura dei materiali impiegati presuppongono un utilizzo del banco in ambiente interno, non aggressivo. L'utilizzo in ambiente esterno o ad elevato rischio di ossidazione fa decadere la garanzia sulle finiture superficiali.
- Per garantire la sicurezza dell'installazione, è necessario attenersi scrupolosamente a tutte le prescrizioni indicate nel documento

TECNOTELAI declina ogni responsabilità per danni a cose o persone derivanti da non corretta installazione o uso improprio del banco

1 MONTAGGIO SOTTOPIANI.

- 1 Mettere le fiancate in posizione verticale e procedere al montaggio dei sottopiani avendo cura di inserirli negli appositi incastri e di fissarli con le viti TE M8x16 flangiate e i dadi a linguetta.

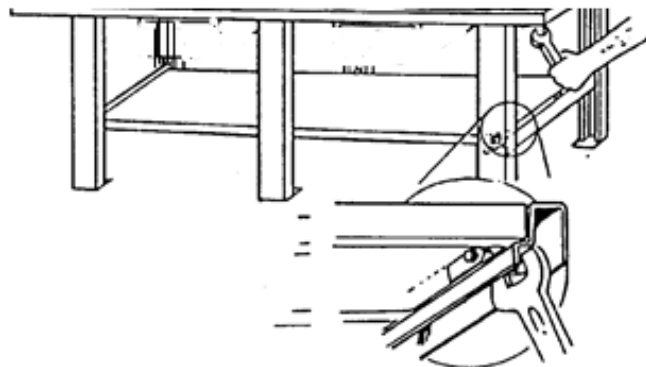

2 MONTAGGIO PIANO DI LAVORO IN LEGNO.

- 2 Appoggiare il piano di lavoro sulla struttura e infilare le viti M8x16 flangiate in corrispondenza dei fori delle fiancate per avvitarle nelle bussole (già inserite nei piani).

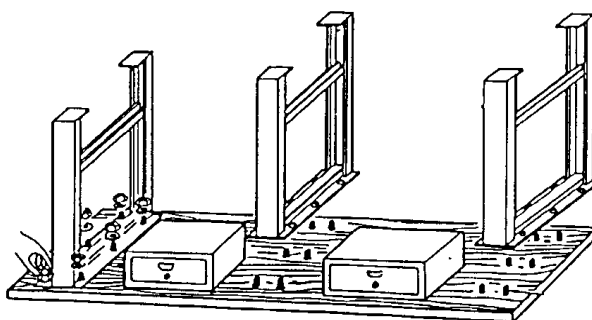
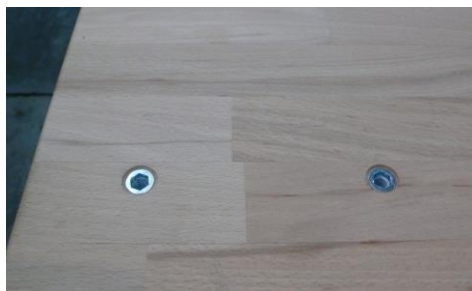

(immagine capovolta)

TECNOTELAI SRL

3 MONTAGGIO PIANO DI LAVORO IN LAMIERA.

Appoggiare il piano di lavoro sulle fiancate avendo cura di far coincidere i fori, procedere al fissaggio avvitando ogni fiancata con 6 viti nei fori filettati dei 3 traversi. Stringere definitivamente.

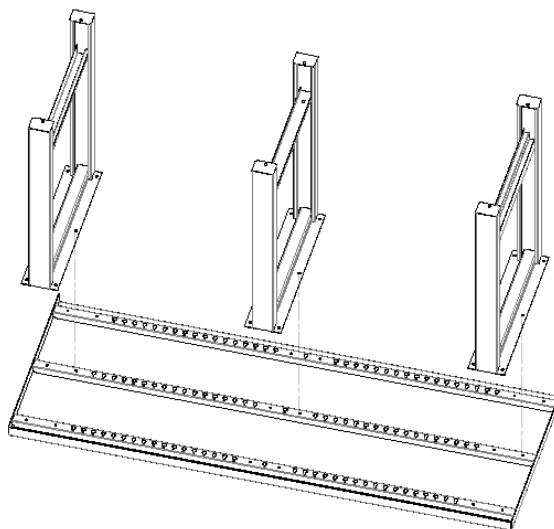

4 MONTAGGIO CASSETTI BANCHI CON PIANO IN LAMIERA.

Estrarre il cassetto dalla scocca.

Nelle asole della scocca capovolta, avvitare 4 viti di corredo M6x12 con quadrotto e testa bombata sui rispettivi dadi esagonali completi di rondella dentellata. **La testa bombata della vite deve trovarsi all'esterno della scocca.** Posizionare le teste in corrispondenza della parte tonda delle asole del piano di lavoro e spingere il tutto nella parte stretta.

Serrare a fondo i dadi.

(immagine capovolta)

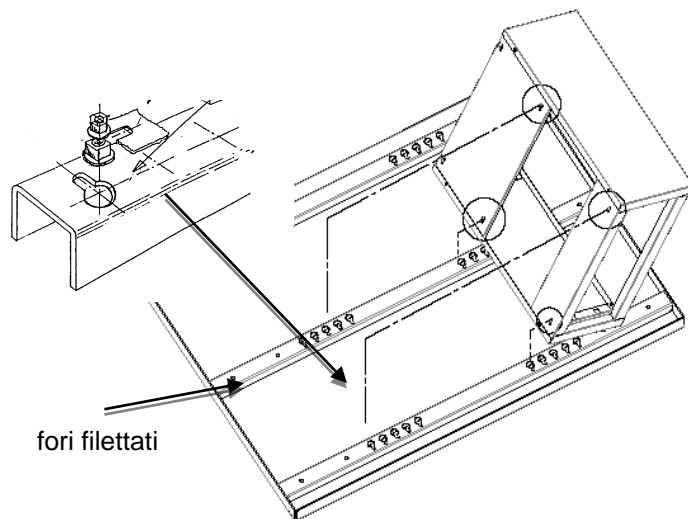

5 INSERIMENTO CASSETTIERE E CASSONETTI.

Prima di montare il piano di lavoro, inserire ad incastro il profilato a "L" nella parte anteriore della cassettera/cassonetto e quello a "C" nella parte posteriore; appoggiare la cassettera/cassonetto al sottopiano e incastrare i profilati.

6 BANCHI CON RUOTE.

Montare il manico sulla fiancata forata con 4 viti TE M8x16 flangiate con dado.

Nel caso di banco art. BT435 la fiancata con manico non ha ruote, mentre nei banchi art. BT436-BT439-BT441 occorre avvitare 2 ruote girevoli frenanti, ognuna con 4 viti di corredo TE M8x16 flangiate con dado.

Nell'altra fiancata avvitare le due ruote fisse.

Attivare il freno alle ruote e procedere come al punto "1".



TECNOTELAI SRL

- 7** Kit di fissaggio per pannello forato ai banchi lavoro. Realizzato in lamiera di acciaio. Preforato.

Colore:

- grigio Ral 7038
- blu Ral 5015

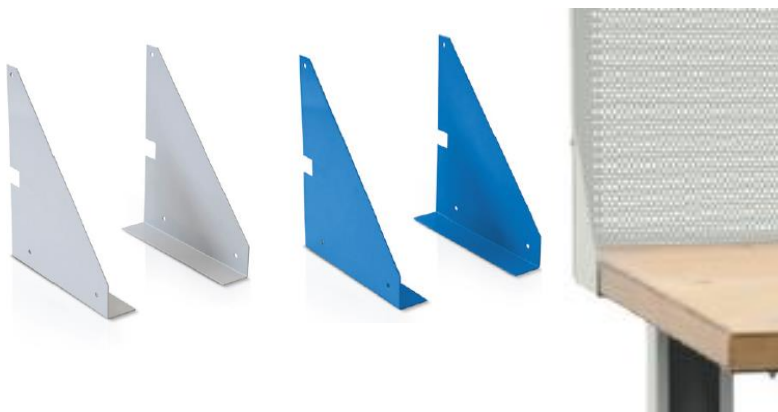

FISSAGGIO SU BANCHI DA LAVORO PIANO IN LEGNO

Posizionare la staffa nel fianco del banco con l'angolare agganciato alla parte inferiore del piano in legno e in linea nella parte posteriore dello stesso (**dis.1**). Forare il piano in legno in corrispondenza dei 2 fori (**A**) presenti alla base della staffa. Avvitare le viti autofilettanti 4,8x25. Rifare la stessa operazione con l'altra staffa.

Posizionare il pannello sul retro del piano in legno e fissarlo alla staffa in corrispondenza dell'asola **B** e del foro presente sul lato del pannello. Usare la vite 5x10 testa bombata con dado flangiato. La testa della vite deve essere rivolta verso l'interno del banco. Accertarsi che l'invito della staffa **C** (tratteggiata) sia posto all'interno del pannello.

Fissare il pannello al retro del piano in legno con n. 2 viti autofilettanti 4,8x25 in corrispondenza delle asole presenti alla base del pannello (1 per ogni estremità).

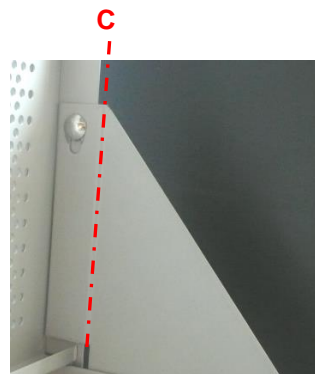
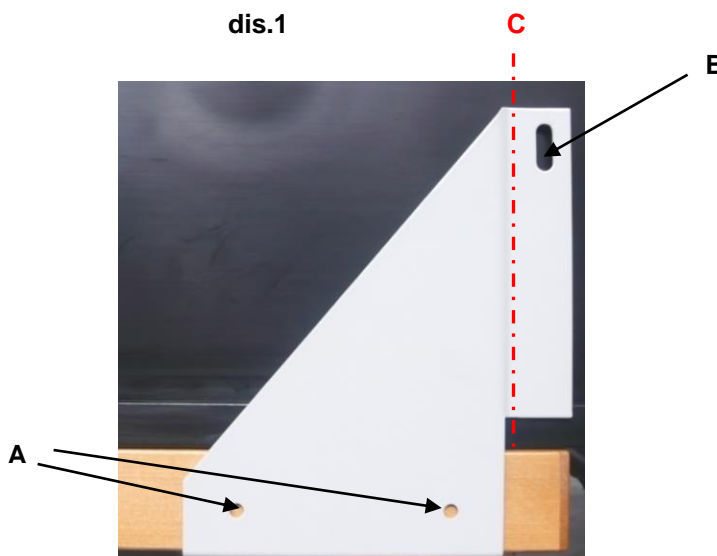

BANCHI DA LAVORO PIANO IN LAMIERA

Stessa procedura "**punto 1**". Posizionare la staffa nel fianco del banco con l'angolare agganciato alla parte inferiore del piano in lamiera e in linea nella parte posteriore dello stesso (**dis.2**). **Forare il piano** in lamiera in corrispondenza dei 2 fori (**A**) presenti alla base della staffa, utilizzando una punta di 6. Avvitare le viti 5x10 a testa bombata con dado flangiato. Rifare la stessa operazione con l'altra staffa.

Posizionare il pannello sul retro del piano in lamiera e fissarlo alla staffa in corrispondenza dell'asola **B** e del foro presente sul lato del pannello. Usare la vite 5x10 testa bombata con dado flangiato. La testa della vite deve essere rivolta verso l'interno del banco. Accertarsi che l'invito della staffa **C** (tratteggiata) sia posto all'interno del pannello.

Fissare il pannello al retro del piano in lamiera con n. 2 viti 5x10 a testa bombata con dado flangiato e in corrispondenza delle asole presenti alla base del pannello (1 per ogni estremità) dopo aver **forato il piano** sempre con la punta di 6.

