

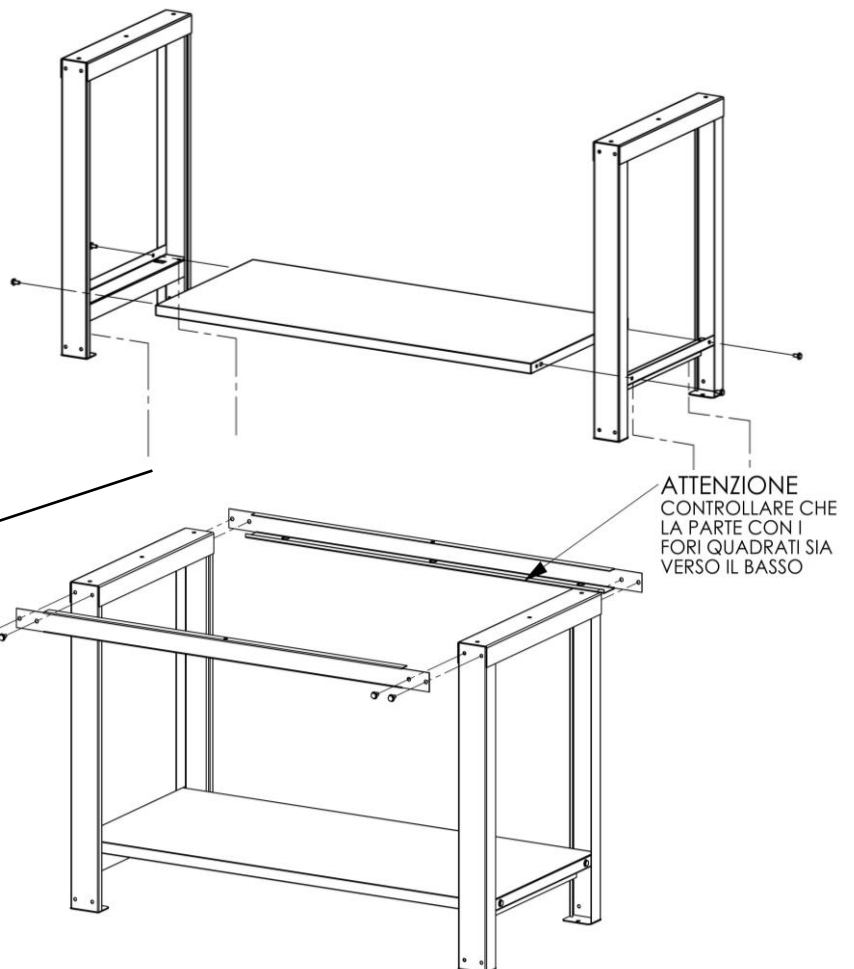

1

**MONTAGGIO SOTTOPIANI.**

Mettere le fiancate in posizione verticale e procedere al montaggio dei sottopiani avendo cura di inserirli negli appositi incastri e di fissarli con 4 viti TE 8x16 con dado in testa e 4 viti con linguetta nella parte inferiore.



2

**MONTAGGIO TRAVERSI PIANO LEGNO**

Collegare le fiancate nella parte superiore con 2 traversi, ognuno va fissato con 2 viti TE 8X16 e dado in ogni angolo.

TECNOTELAI SRL

## Istruzioni di montaggio

3

**MONTAGGIO CASSETTI**

E' consigliabile farlo prima del montaggio del piano in legno perché è più agevole. Fissare la "L" posteriore al cassetto con 2 viti M6x12 a testa bombata con dado flangiato. Fissare il cassetto ai traversi del banco con 4 viti (il traverso è predisposto per il fissaggio in posizione laterale/centrale in base alla misura del piano).

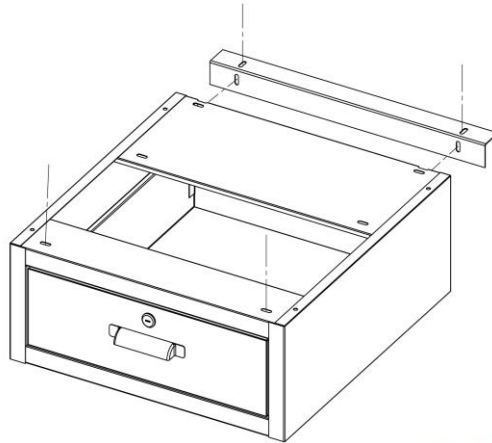

4

**MONTAGGIO CASSETTIERE - CASSONETTI**

Fissare le cassettiere solo nella parte anteriore ai traversi superiori del banco con 2 viti M6x12.

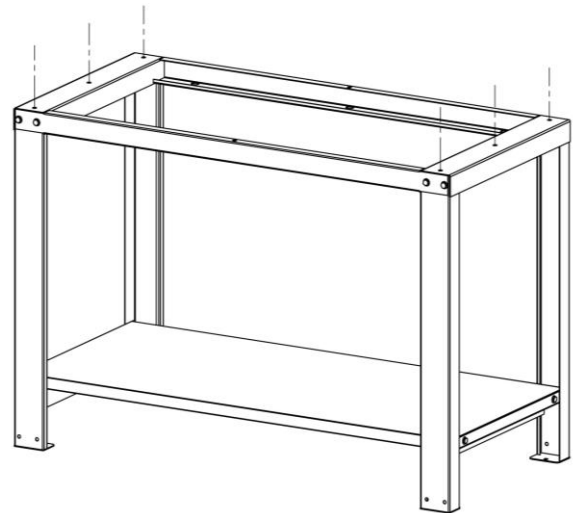
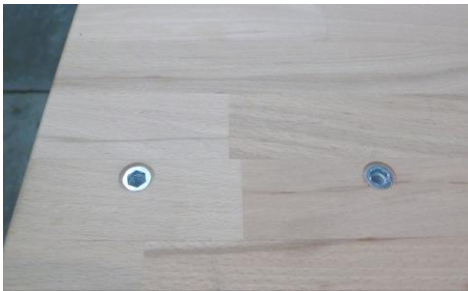

5

**MONTAGGIO PIANI MULTISTRATO**

I piani sono già predisposti, nella parte inferiore, con l'esatto numero di bussole per il fissaggio alle fiancate e traversi (n.4 per il banco di mm.1024 e n.6 per il banco di mm.1500 e 2000). Appoggiare il piano di lavoro sulla struttura, infilare le viti TE 8x16 flangiate in corrispondenza dei fori e avvitarle nelle bussole.

6

**MONTAGGIO PIANI LAMIERA**

Collegare le fiancate con il piano in lamiera (che ha i traversi saldati nella parte inferiore) fissando ogni angolo con 2 viti TE 8x16 con dado (come per il fissaggio dei traversi al punto "2"). In questo caso i cassetti e le cassettiere devono essere avvitate successivamente (come al punto "3" e "4").

**TECNOTELAI** raccomanda la massima professionalità alla clientela ed un utilizzo conforme alle norme e alle caratteristiche esposte nel presente documento; i montaggi devono essere quindi eseguiti da personale esperto e qualificato. Le portate calcolate e la finitura dei materiali impiegati presuppongono un utilizzo del banco in ambiente interno, non aggressivo. L'utilizzo in ambiente esterno o ad elevato rischio di ossidazione fa decadere la garanzia sulle finiture superficiali. Per garantire la sicurezza dell'installazione, è necessario attenersi scrupolosamente a tutte le prescrizioni indicate nel documento TECNOTELAI. TECNOTELAI declina ogni responsabilità per danni a cose o persone derivanti da non corretta installazione o uso improprio del banco.

TECNOTELAI SRL

## Istruzioni di montaggio

Kit di fissaggio per pannello forato ai banchi lavoro. Realizzato in lamiera di acciaio. Preforato.

Colore:  
- blu Ral 5015

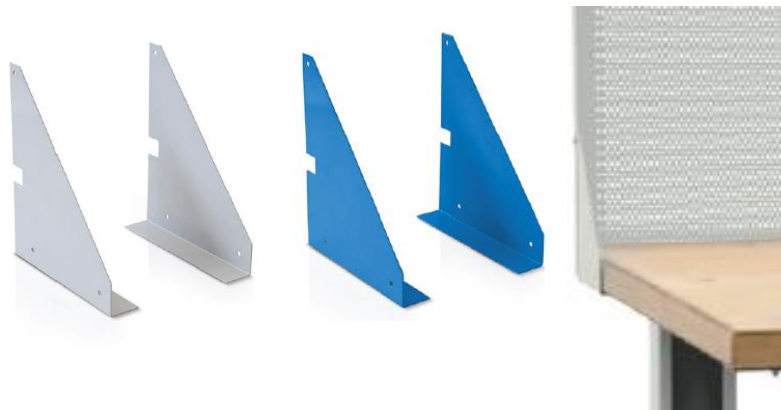

### FISSAGGIO SU BANCHI DA LAVORO PIANO IN LEGNO

Posizionare la staffa nel fianco del banco con l'angolare agganciato alla parte inferiore del piano in legno e in linea nella parte posteriore dello stesso (**dis.1**). Forare il piano in legno in corrispondenza dei 2 fori (**A**) presenti alla base della staffa. Avvitare le viti autofilettanti 4,8x25. Rifare la stessa operazione con l'altra staffa.

Posizionare il pannello sul retro del piano in legno e fissarlo alla staffa in corrispondenza dell'asola **B** e del foro presente sul lato del pannello. Usare la vite 5x10 testa bombata con dado flangiato. La testa della vite deve essere rivolta verso l'interno del banco. Accertarsi che l'invito della staffa **C** (tratteggiata) sia posto all'interno del pannello.

Fissare il pannello al retro del piano in legno con n. 2 viti autofilettanti 4,8x25 in corrispondenza delle asole presenti alla base del pannello (1 per ogni estremità).

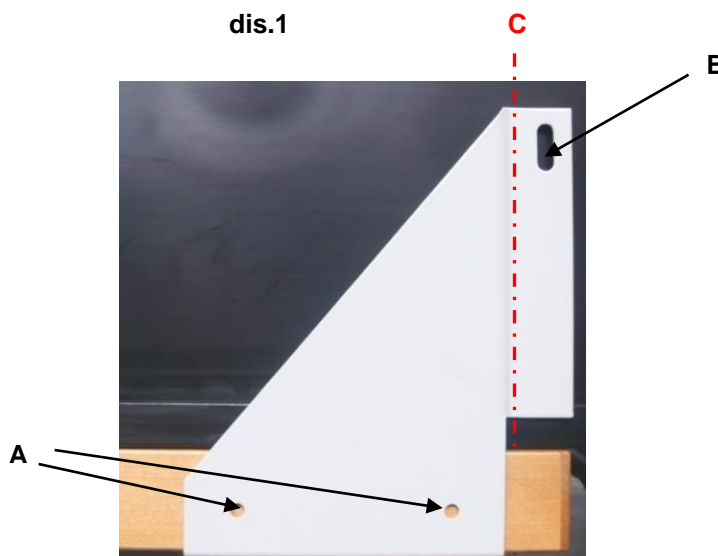

**BANCHI DA LAVORO PIANO IN LAMIERA**

Stessa procedura “**punto 1**”. Posizionare la staffa nel fianco del banco con l'angolare agganciato alla parte inferiore del piano in lamiera e in linea nella parte posteriore dello stesso (**dis.2**). **Forare il piano** in lamiera in corrispondenza dei 2 fori (**A**) presenti alla base della staffa, utilizzando una punta di 6. Avvitare le viti 5x10 a testa bombata con dado flangiato. Rifare la stessa operazione con l'altra staffa.

Posizionare il pannello sul retro del piano in lamiera e fissarlo alla staffa in corrispondenza dell'asola **B** e del foro presente sul lato del pannello. Usare la vite 5x10 testa bombata con dado flangiato. La testa della vite deve essere rivolta verso l'interno del banco. Accertarsi che l'invito della staffa **C** (tratteggiata) sia posto all'interno del pannello.

Fissare il pannello al retro del piano in lamiera con n. 2 viti 5x10 a testa bombata con dado flangiato e in corrispondenza delle asole presenti alla base del pannello (1 per ogni estremità) dopo aver **forato il piano** sempre con la punta di 6.

